

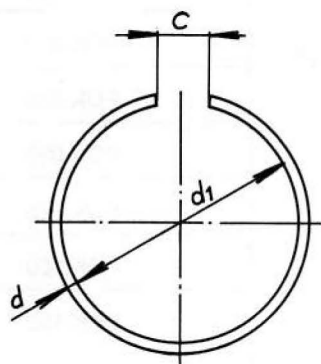

**Poistné drôtené krúžky -
- PDK**
STN 022 925



Materiál:

- ľahný oceľový drôt na pružiny triedy 35
podľa STN 426450

Nerovinnosť krúžku: 0,5 - 1 d

Ukončenie koncov krúžkov:

- podľa voľby výrobcu

Otrep:

- max. 0,2 mm do \varnothing d 1,8
- max. 0,3 mm nad \varnothing d 1,8

Tolerancie d1 nenapnutého krúžku hrubé,
stredné podľa STN 026010

Povrchová úprava:

- zinkovanie - modrý chromát
(všetky pružiny uvedené v tomto katalógu)

Povrchová úprava na zvláštne želanie:

- bez povrchovej úpravy
- čierne
- fosfátovanie
- zinkovanie - žltý chromát

Objednávanie:

Poistný drôtený krúžok PDK 004 (katalógové
číslo), povrchová úprava, počet kusov

D	d	d ₁	c _≈	Katalógové číslo
4	0,8	3,4	2,5	PDK 004
5		4,4		PDK 005
6		5,4		PDK 006
7		6,2	4	PDK 007
8	7,2	PDK 008		
10	9,2	PDK 010		
12	1,0	11	6	PDK 012
14		13		PDK 014
16	1,6	14,5		PDK 016
18		16,4		PDK 018
20		18,2		PDK 020
22	2,0	20,2		10
24		22,2	PDK 024	
25		23,2	PDK 025	
26		24,2	PDK 026	
28		26,2	PDK 028	
30		28,2	PDK 030	
32		2,5	30	
35	33		PDK 035	
38	36		PDK 038	
40	38		PDK 040	
42	3,15	40	16	PDK 042
45		43		PDK 045
48		46		PDK 048
50		48		PDK 050
55		52		20
60	57	PDK 060		
65	62	PDK 065		



**Poistné drôtené krúžky -
- PDK**

STN 022 925

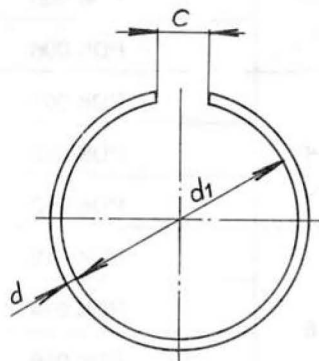

Materiál:

- ťahaný oceľový drôt na pružiny triedy 35
podľa STN 426450

Nerovnosť krúžku: 0,5 - 1 d

Ukončenie koncov krúžkov:

- podľa voľby výrobcu

Otrep:

- max. 0,2 mm do \varnothing d 1,8
- max. 0,3 mm nad \varnothing d 1,8

Tolerancie d1 nenapnutého krúžku hrubé,
stredné podľa STN 026010

Povrchová úprava:

- zinkovanie - modrý chromát
(všetky pružiny uvedené v tomto katalógu)

Povrchová úprava na zvláštne želanie:

- bez povrchovej úpravy
- čiernenie
- fosfátovanie
- zinkovanie - žltý chromát

Objednávanie:

Poistný drôtený krúžok PDK 004 (katalógové
číslo), povrchová úprava, počet kusov

D

d

d₁

c_≈

Katalógové číslo

70

3,15

67

25

PDK 070

75

72

PDK 075

80

77

PDK 080

85

82

PDK 085

90

87

PDK 090

95

92

PDK 095

100

97

PDK 100

105

102

PDK 105

110

107

32

PDK 110

115

112

PDK 115

120

117

PDK 120

125

122

PDK 125



Poistné drôtené krúžky s hákom - PDKH

STN 022 927

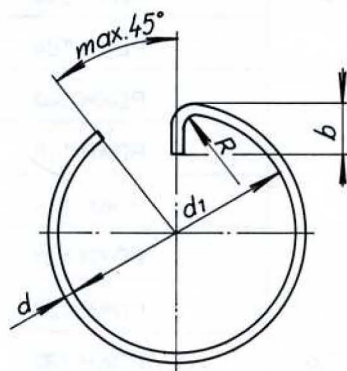

Materiál:

- ťahaný oceľový drôt na pružiny triedy 35 podľa STN 426450

Nerovinnosť krúžku: 0,5 - 1 d

Ukončenie koncov krúžkov:
podľa voľby výrobcu

Otrep:

- max. 0,2 mm do \varnothing d 1,8
- max. 0,3 mm nad \varnothing d 1,8

Tolerancie d1 nenapnutého krúžku, polomeru R a dĺžky háku b. hrubé, stredné podľa STN 026010

Povrchová úprava podľa želania:

- bez povrchovej úpravy
- čiernenie
- fosfátovanie
- zinkovanie - modrý chromát
- zinkovanie - žltý chromát

Objednávanie:

Poistný drôtený krúžok s hákom PDKH 015 (katalógové číslo), povrchová úprava, počet kusov

d ₁	d	b	R	Katalógové číslo
15	1,25	8	0,6	PDKH 015
16				PDKH 016
18				PDKH 018
22		9		PDKH 022
23				PDKH 023
25				PDKH 025
28				PDKH 028
30		10		PDKH 030
31				PDKH 031
33				PDKH 033
35	1,6	11	0,8	PDKH 035
37				PDKH 037
39				PDKH 039
42				PDKH 042
44				PDKH 044
47	2	14	1,0	PDKH 047
49				PDKH 049
50				PDKH 050
53				PDKH 053
54	2,5	15	1,25	PDKH 054
59				PDKH 059
63		16		PDKH 063
67				PDKH 067
71				PDKH 071
74	2,5	15	1,25	PDKH 074
78				PDKH 078
85		16		PDKH 085
89				PDKH 089



**Poistné drôtené krúžky
s hákom - PDKH**

STN 022 927

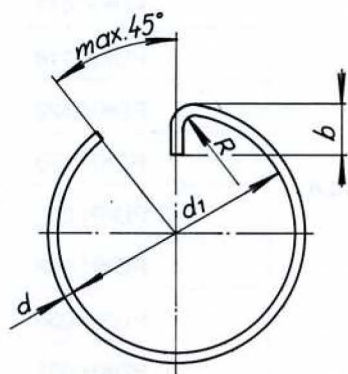

Materiál:

- ťahaný oceľový drôt na pružiny triedy 35 podľa STN 426450

Nerovinnosť krúžku: 0,5 - 1 d

Ukončenie koncov krúžkov:
podľa voľby výrobcu

Otrep:

- max. 0,2 mm do \varnothing d 1,8
- max. 0,3 mm nad \varnothing d 1,8

Tolerancie d1 nenapnutého krúžku, polomeru R a dĺžky háku **b**. hrubé, stredné podľa STN 026010

Povrchová úprava podľa želania:

- bez povrchovej úpravy
- čierne
- fosfátovanie
- zinkovanie - modrý chromát
- zinkovanie - žltý chromát

Objednávanie:

Poistný drôtený krúžok s hákom PDKH 015 (katalógové číslo), povrchová úprava, počet kusov

d_1	d	b	R	Katalógové číslo
93	2,5	17	1,25	PDKH 093
99		18		PDKH 099
104				PDKH 104
109	3,15	20	1,6	PDKH 109
115				PDKH 115
119				PDKH 119
123				PDKH 123
128				PDKH 128
132		21		PDKH 132
136				PDKH 136
140				PDKH 140
144				PDKH 144
148				PDKH 148
153		23		PDKH 153
159				PDKH 159
163	3,55	24	1,8	PDKH 163
167				PDKH 167
173		26		PDKH 173
178				PDKH 178
185		27		PDKH 185
190				PDKH 190
194				PDKH 194



**Poistné drôtené krúžky
zahnuté - PDKZ**

STN 022 928

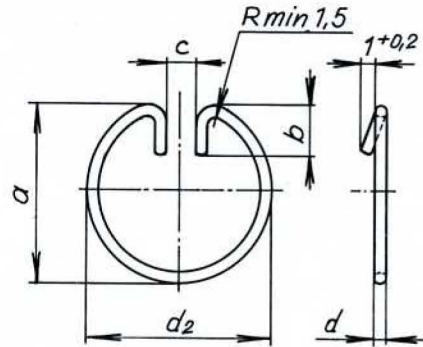

Matériál:

táhaný oceľový drôt na pružiny triedy 35 podľa STN 426450

Nerovinnosť krúžku: 0,5 - 1 d

Ukončenie koncov krúžkov:
podľa voľby výrobcu

Otrep:

- max. 0,2 mm do \varnothing d 1,8
- max. 0,3 mm nad \varnothing d 1,8

Tolerancie d_2 nenapnutého krúžku, polomeru R, a dĺžky háku b hrubé, stredné podľa STN 026010

Povrchová úprava podľa želania:

- bez povrchovej úpravy
- čiernenie
- fosfátovanie
- zinkovanie - modrý chromát
- zinkovanie - žltý chromát

Poistný drôtený krúžok zahnutý PDKZ 10 (katalógové číslo), povrchová úprava, počet kusov

D	a	b	c	d_2	d	Katalógové číslo
10	9,8	5	3	12	1,0	PDKZ 10
12	11,8			14		PDKZ 12
14	13,5	6	4	16	1,25	PDKZ 14
15	14,5			17		PDKZ 15
16	15,5			18		PDKZ 16
18	17,5	7	5	20	1,6	PDKZ 18
20	19,5		6	22		PDKZ 20
22	21,5	8	7	25	1,6	PDKZ 22
25	24,5			28		PDKZ 25
28	27,5			31		PDKZ 28
30	29,5	9	9	33	1,6	PDKZ 30
32	31,5			35		PDKZ 32
35	34,5	10	10	38	2,0	PDKZ 35
38	37,5			41		PDKZ 38
40	39,5			11		43